

8. Утилизация.

После окончания срока службы, изделие должно быть утилизировано путём сдачи деталей в пункты приёма вторичных отходов.

При утилизации изделия необходимо руководствоваться нормативно-правовыми документами, действующими в Российской Федерации.

9. Гарантийные обязательства.

Завод-изготовитель гарантирует соответствие качества изделия действующей конструкторской и технической документации.

Гарантийный срок эксплуатации со дня продажи через розничную сеть при соблюдении потребителем требований по транспортированию, хранению и эксплуатации – 12 месяцев.

Срок службы изделия – 5 лет.

Завод-изготовитель обязуется в течение гарантийного срока эксплуатации произвести замену или ремонт вышедших из строя деталей при обнаружении дефектов, произошедших по вине завода-изготовителя в сроки и в порядке, соответствующим действующему законодательству РФ.

Предприятие-изготовитель не несёт ответственности по гарантии, если:

- истек срок гарантийной эксплуатации;
- предъявленное изделие разуконплектовано;
- при отсутствии руководства по эксплуатации или при отсутствии в нём отметки торгующей организации (штамп и дата продажи);

изделие использовалось не по назначению;

- потребитель заменял (дорабатывал) детали изделия на детали, не предусмотренные конструкцией;
- изделие вышло из строя по вине потребителя в результате несоблюдения требований разделов по эксплуатации и техническому обслуживанию, изложенных в руководстве по эксплуатации изделия, небрежного с ним обращения или нанесения механических повреждений;
- изделие подвергалось воздействию таких внешних факторов, как природные явления, стихийные или экологические бедствия.

Гарантия не распространяется на расходные материалы (крепежные детали).

Предприятие-изготовитель имеет право без предварительного уведомления вносить изменения в конструкцию изделия с целью улучшения его потребительских качеств.

10. Порядок предъявления рекламации.

В случае выявления недостатков в период гарантийного срока работы изделия необходимо обратиться в торгующую организацию или завод-изготовитель по адресу, указанному во вступительном разделе данного руководства по эксплуатации.

Предъявляемое изделие должно быть предварительно очищено от загрязнения.

При возврате изделия заводу-изготовителю торгующей организацией, оно должно быть полностью укомплектовано.

Все споры и разногласия, которые могут возникнуть между продавцом и покупателем, будут разрешаться в соответствии с действующим законодательством РФ.

11. Свидетельство о приёмке и продаже.

Изделие



ЗАО «Всеволожский ремонтно-механический завод»

Наименование

окучник дисковый оборотный с бороздоделом

Обозначение (артикул)

Масса

см. таблицу 1

Дата изготовления

соответствует ТУ 4737-004-05752207-2016 и признано годным для эксплуатации.

Продавец:

подпись

расшифровка подписи

Представитель ОТК:

подпись

расшифровка подписи

Дата продажи: « » 20 г.

М.П.

М.П.

Проверил, комплектность изделия полная. К внешнему виду претензий не имею. С информацией о технических данных и условиях гарантийного обслуживания изделия ознакомлен.

Покупатель:

подпись

расшифровка подписи



ЗАО «Всеволожский ремонтно-механический завод»

ОКУЧНИКИ ДИСКОВЫЕ ОДНОРЯДНЫЕ ОБОРОТНЫЕ С БОРОЗДОДЕЛОМ Руководство по эксплуатации 00.02.52 РЭ



Рис. 1

Настоящее руководство по эксплуатации распространяется на окучники дисковые однорядные оборотные с бороздоделом артикулов 00.02.52.00.00, 00.02.55.00.00, изготовленные ЗАО «Всеволожский ремонтно-механический завод», 188640, РФ, Ленинградская область, Всеволожский район, г. Всеволожск, «Производственная зона г. Всеволожск», Южное шоссе, №144, литер А, тел./факс (812)9600336, (812)9600339, (81370)95828. Электронная почта: urmz@mail.ru. Официальный сайт: www.vrmz.org, www.vrmz.rpf.

1. Назначение изделия.

Окучники дисковые однорядные оборотные с бороздоделом (далее – окучники дисковые оборотные) предназначены для нарезания борозд под посадку растений, засыпки борозд слоем почвы после укладки семян и окучивания почвы (рыхление почвы в междурядьях с одновременным приваливанием её из междурядий к нижним частям растений).

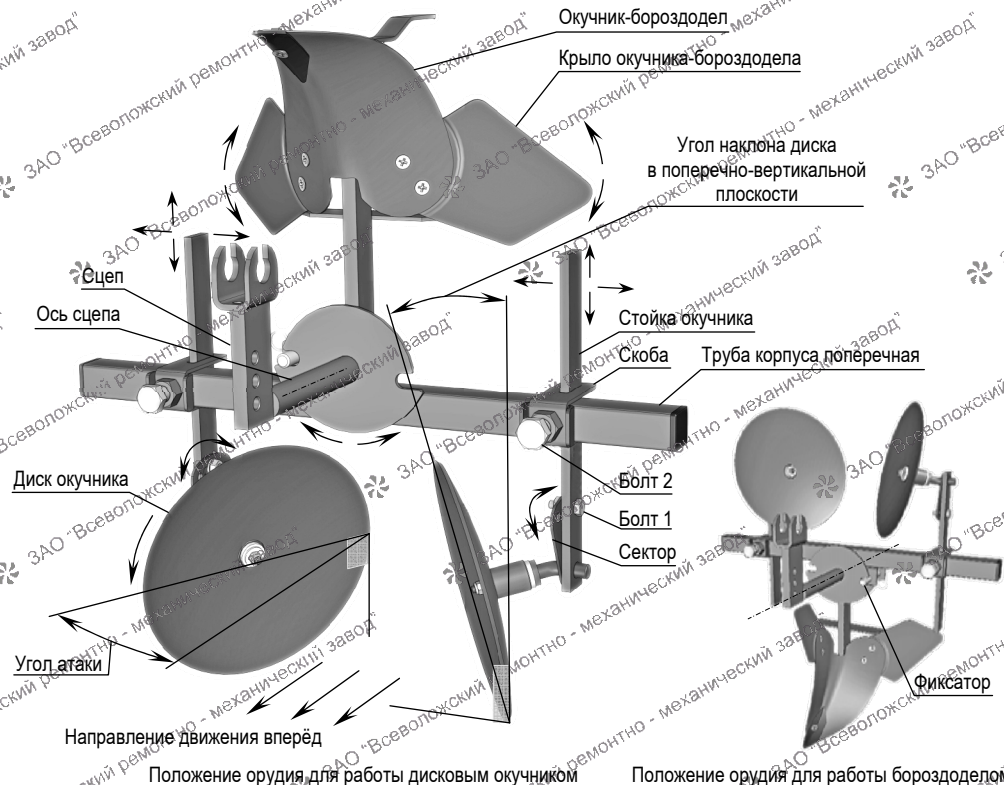
Перед нарезанием борозд необходимо произвести рыхление почвы мотоблоком или мотокультиватором.

Эксплуатация окучников дисковых оборотных предусматривается в климатических зонах с умеренным климатом (исполнение "У" категории 1 по ГОСТ 15150-69).

2. Устройство и технические характеристики.

Окучник дисковый оборотный представляет собой конструкцию, состоящую из корпуса с бороздоделом, стоек окучников, дисков, скоб, сцепа, фиксатора (см. рис. 1, рис. 2). Крепление оси сцепа во втулке корпуса с бороздоделом обеспечивает поворот корпуса вокруг оси сцепа с фиксацией в двух положениях: для работы окучником бороздоделом и работы окучником дисковым. Фиксация в рабочих положениях осуществляется подпружиненным стержневым фиксатором на корпусе и диском с пазами на оси сцепа. Отверстия в секторах валов дискового окучника служат для регулировки углов наклона дисков в поперечно-вертикальной плоскости (только арт. 00.02.52.00.00.). Диски окучников вращаются на валах. Во втулках дисков установлены подшипники скольжения (только арт. 00.02.52.00.00). Стойки окучников с установочными валами и дисками крепятся к трубе корпуса поперечной скобами. Конструкция скоб позволяет регулировать расстояние между стойками дискового окучника и положение стоек по высоте. Ширину захвата окучника-бороздодела регулируют разводом крыльев (только арт. 00.02.52.00.00). Основные характеристики окучников дисковых оборотных приведены в таблице 1.

Таблица 1.

Обозначение изделия (артикула)	Масса, кг ±5%	Размеры, мм				Диаметр диска, мм	Наибольшая высота гребня, мм	Угол атаки, град.	Угол накл. в попер.-вертик. плоскости, град.	Ширина захвата бороздодела, мм	Глубина обработки бороздоделом, мм
		Длина а	Ширина б	Ширина в	Высота Н						
00.02.52.00.00	16,3	452	330...630	720	695...895	290	200	26...35	0...26	270 / 430	150
00.02.55.00.00	13,0		290...605		670...865	250	150	32	15	200	



Рис. 2

3. Комплектность.

В комплект окучника дискового оборотного входит:

- окучник дисковый однорядный оборотный с бороздоделом...1 шт.
- руководство по эксплуатации...1 шт.

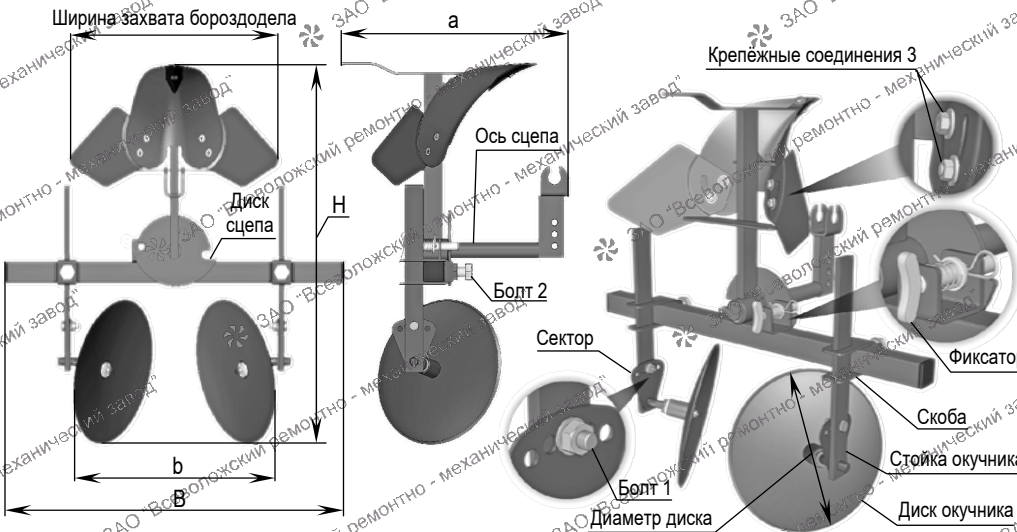
4. Инструкция по технике безопасности.

Внимательно изучите данное руководство по эксплуатации и руководство по эксплуатации агрегата, с которым эксплуатируется окучник дисковый оборотный.

Проверьте исправность окучника дискового оборотного, надёжность затяжки резьбовых соединений.

Удалите с обрабатываемой территории посторонние предметы.

Соблюдайте осторожность при движении задним ходом и маневрировании агрегата с установленным окучником дисковым оборотным.

При работе сохраняйте безопасное расстояние до окучника дискового оборотного во избежание травм от выступающие острые углы и кромок.

При обслуживании окучника дискового оборотного используйте защитные перчатки. ЗАПРЕЩАЕТСЯ:

- работать, не ознакомившись с инструкцией по технике безопасности;
- работать в алкогольном, наркотическом состоянии, в состоянии усталости, находясь под действием лекарственных препаратов, снижающих быстроту реакции;
- работать с неисправным окучником дисковым оборотным;
- работать с незатянутыми крепёжными соединениями;
- ремонтировать, регулировать, очищать окучник дисковый оборотный, подтягивать крепёжные соединения на ходу или при работающем двигателе агрегата.

5. Подготовка к эксплуатации и эксплуатации.

Для установки окучника дискового оборотного на агрегат (мотоблок или мотокультиватор) требуется специальная сцепка конструкции ЗАО "ВРМЗ". Порядок установки окучника дискового оборотного на сцепку и сцепки на агрегат приведен в руководстве по эксплуатации, прилагаемом к сцепке. Для работы с окучником дисковым оборотным оснастите агрегат грунтозацепами (металлическими колёсами с шипами), чтобы обеспечить надёжное сцепление привода агрегата с грунтом для передачи тягового усилия. Подбор сцепок и колёс для конкретной марки и модели агрегата в соответствии с видом обработки почвы и используемыми навесными орудиями реализован на сайте ЗАО "ВРМЗ".

Для изменения рабочего положения окучника дискового оборотного оттяните фиксатор до выхода его стержня из паза в диске сцепа. Начните поворачивать корпус окучника дискового оборотного в любую сторону. Когда фиксатор сместится относительно паза в диске сцепа так, что станет невозможным продвижение стержня фиксатора в паз - отпустите фиксатор. Продолжайте поворот корпуса окучника дискового оборотного до фиксации в новом положении.

При работе окучником-бороздоделом глубину обработки устанавливают изменением угла наклона окучника дискового оборотного в продольно-вертикальной плоскости регулировочным винтом сцепки (заворачивание винта приводит к увеличению заглубления). Ширину захвата регулируют симметричным разводом крыльев (только арт. 00.02.52.00.00) окучника-бороздодела, предварительно ослабив крепёжные соединения 3 крепления крыльев и надёжно затянув их по окончании регулировки.

При работе окучником дисковым высоту гребня увеличивают сближением дисков, увеличением заглубления и углом атаки и наклона дисков (только арт. 00.02.52.00.00). Уменьшают высоту гребня раздвижением дисков, уменьшением заглубления и угла атаки и наклона дисков. Для изменения угла атаки и наклона отверните гайку и извлеките болт 1 из отверстий в стойке и секторе окучника. Используя дополнительные отверстия в секторе окучника, установите и закрепите диск в нужном положении (одинаковом для правого и левого дисков). Наклон сектора по направлению движения - уменьшение угла атаки, в обратную сторону - увеличение. Для изменения расстояния между дисками ослабьте болты 2, передвиньте диски на необходимое расстояние и затяните болты 2. Для изменения рабочей длины стоек дисков окучника ослабьте болты 2, установите необходимую длину стоек и затяните болты 2. Диски окучника должны располагаться симметрично относительно продольной оси. Заглубление дисков и удержание их в рабочем положении осуществляется приложением необходимых усилий к ручкам агрегата во время движения. Угол наклона окучника дискового в вертикально-продольной плоскости установите регулировочным винтом сцепки. Для работы окучником дисковым при движении вперёд с использованием передачи заднего хода необходимо развернуть ручки руля агрегата на 180 градусов (при движении оператор должен находиться за агрегатом), поменять местами стойки с дисками (с разворотом их вокруг вертикальной оси на 180 градусов).

Настройку окучника дискового оборотного можно корректировать во время работы.

6. Техническое обслуживание.

По окончании работы произведите очистку изделия и обработайте резьбовые соединения сцепки и детали, не имеющие лакокрасочного покрытия, смазкой типа "Литол-24".

После длительного хранения и не реже 1 раза в неделю при использовании проверяйте поверхности деталей и узлов, места сварных соединений на наличие трещин и разрывов, а также состояние лакокрасочного покрытия. При обнаружении дефектов в покраске и появлении коррозии проведите зачистку указанных мест и их окраску.

Критерий предельного состояния, при котором технически невозможна дальнейшая эксплуатация изделия из-за несоответствия требований безопасности или работоспособности приведена в таблице 2.

Таблица 2.

Элемент конструкции	Критерии предельного состояния
Диск окучника	Деформация, трещины, разрывы режущей кромки или поверхности диска, которые приводят к ухудшению эксплуатационных качеств.
Вал окучника	Остаточная деформация, которая приводит к невозможности регулировки.
Корпус с бороздоделом	Величина остаточной деформации трубы корпуса поперечной в продольном направлении - более 30 мм, при скручивании - более 5°.
	Суммарная длина трещин в сварных швах и околошовной зоне сварных соединений - более 30%. Деформация стойки, полевой доски, отвала, крыльев, трещины, разрывы, приводящие к неправильной работе или невозможности эксплуатации изделия.
Сцеп	Суммарная длина трещин в сварных швах и околошовной зоне сварных соединений - более 30%.

7. Транспортирование и хранение.

Транспортирование изделия возможно любым видом транспорта при условии обеспечения ее сохранности от механических повреждений.

Хранить изделие рекомендуется в сухом проветриваемом помещении, защищенном от воздействия атмосферных осадков.

Не допускается хранение изделия в одном помещении с химически активными веществами.